



246 • Bacs à cartes 19" 6 U „Heavy Load”

Bacs à cartes 19" „Heavy Load”

Pour une utilisation dans des environnements difficiles où l'électronique doit fonctionner de façon fiable, tels que dans les domaines du réseau ferroviaire, de l'énergie et des centrales électriques ou encore en présence d'importantes vibrations dans les machines outils ou dans le domaine militaire.

Grâce à une construction spécifique comme des équerres avant renforcées et rallongées et une double fixation des profilés modulaires, ce bac à cartes est particulièrement adapté aux charges lourdes, résistant aux chocs et aux vibrations. En même temps, des charges lourdes peuvent y être intégrées. Un laboratoire indépendant a confirmé ces points grâce à des tests de résonance, de chocs et de vibrations conformément à la norme CEI 61587-1 (2012-09) DL3 ainsi que le contrôle statique selon SL1. La structure CEM a également fait l'objet de mesures selon la norme VG95375, partie 15, méthodes de mesure pour couplage et blindage dans la plage de fréquence entre 30 MHz et jusqu'à 2 GHz et il a obtenu la certification.

Tous les accessoires de la gamme 245, comme les glissières, les poignées et les composants CEM sont compatibles.

Matériel:

Aluminium anodisé

Livraison:

En kit, non assemblé (sans kit de cloisonnement, ni BUS)

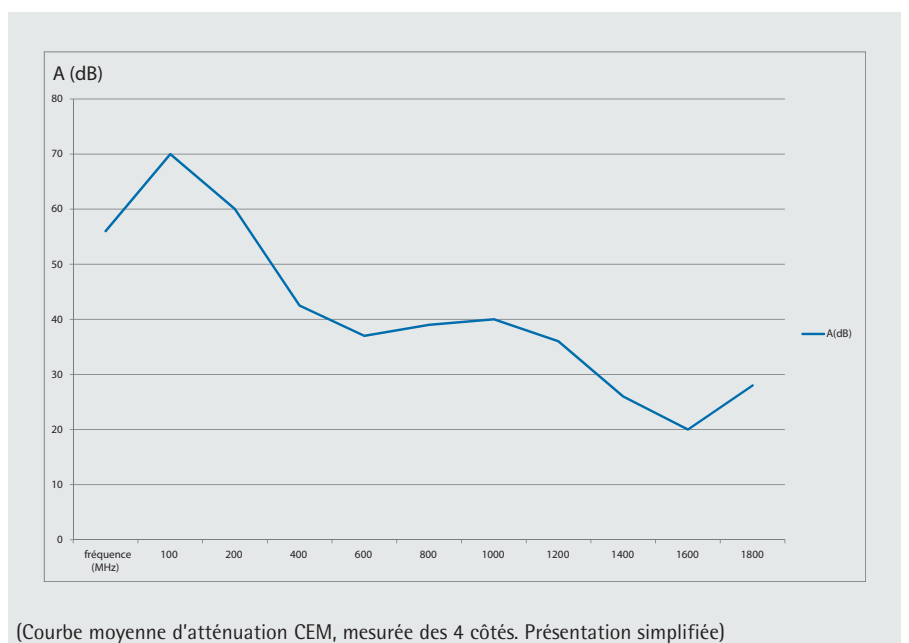
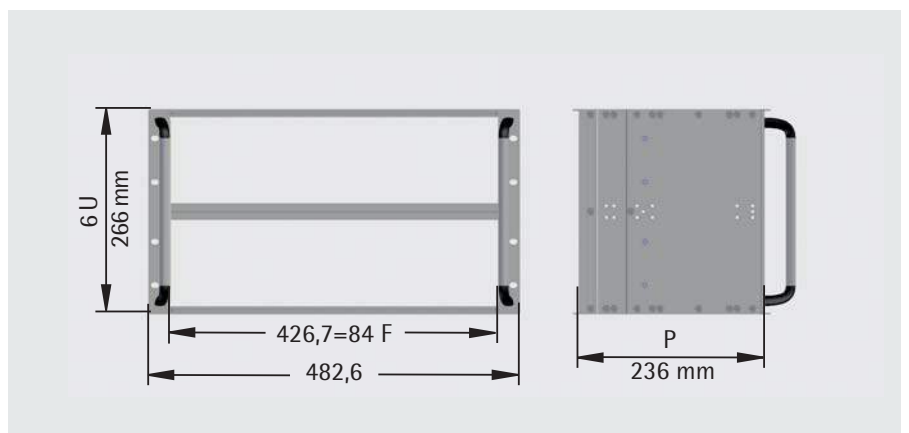

Pré-assemblé sur demande, avec le câblage, la ventilation, l'alimentation et le fond de panier.

N° de commande

246-660-00